

RESCATE
GAMA COMPLETA

LUKAS
superior equipment for saving lives



LUKAS al rescate EN TODO EL MUNDO

Desde 1972, LUKAS desarrolla herramientas hidráulicas para operaciones de rescate. Impulsados por el compromiso, la pasión y la innovación desde entonces marcamos la diferencia en el sector del rescate. La invención de la cizalla de rescate, las primeras herramientas de rescate a batería a nivel mundial y, diez años más tarde, las primeras herramientas a batería para el uso bajo agua son solo tres de los muchos desarrollos revolucionarios en la larga historia de nuestra empresa.

Con las herramientas de rescate LUKAS estará perfectamente equipado para superar todos los escenarios de rescate posibles. La mejor calidad y la perfección técnica son nuestro objetivo hoy y siempre. Con **la nueva generación e³**, la interacción entre el rescatista y la herramienta ya es una realidad. A partir de ahora, las operaciones son más eficaces, inteligentes y potentes.

Todo por una misión común: salvar vidas.



La historia

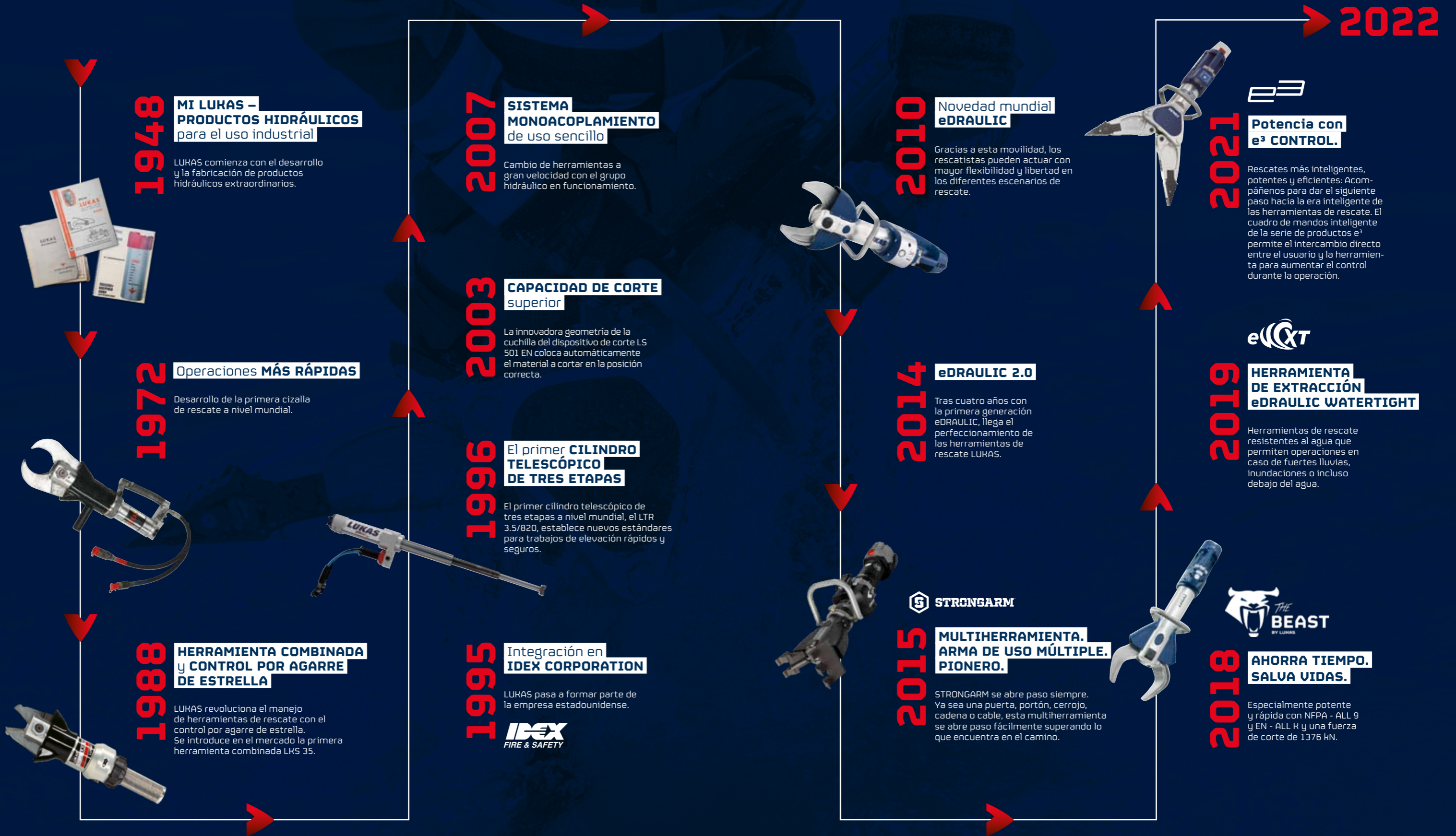

1948

MI LUKAS – PRODUCTOS HIDRÁULICOS para el uso industrial

LUKAS comienza con el desarrollo y la fabricación de productos hidráulicos extraordinarios.



1972

Operaciones MÁS RÁPIDAS

Desarrollo de la primera cizalla de rescate a nivel mundial.

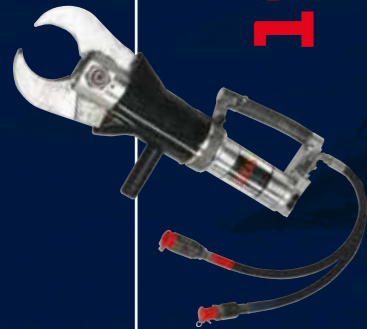

1988

HERRAMIENTA COMBINADA y CONTROL POR AGARRE DE ESTRELLA

LUKAS revoluciona el manejo de herramientas de rescate con el control por agarre de estrella. Se introduce en el mercado la primera herramienta combinada LKS 35.

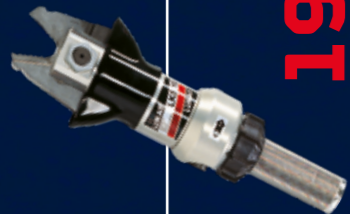

2007

SISTEMA MONOACOPLAMIENTO de uso sencillo

Cambio de herramientas a gran velocidad con el grupo hidráulico en funcionamiento.

2003

CAPACIDAD DE CORTE superior

La innovadora geometría de la cuchilla del dispositivo de corte LS 501 EN coloca automáticamente el material a cortar en la posición correcta.

1996

El primer CILINDRO TELESCÓPICO DE TRES ETAPAS

El primer cilindro telescópico de tres etapas a nivel mundial, el LTR 3.5/820, establece nuevos estándares para trabajos de elevación rápidos y seguros.



1995

Integración en IDEX CORPORATION

LUKAS pasa a formar parte de la empresa estadounidense.



2010

Novedad mundial eDRAULIC

Gracias a esta movilidad, los rescatistas pueden actuar con mayor flexibilidad y libertad en los diferentes escenarios de rescate.



2014

eDRAULIC 2.0

Tras cuatro años con la primera generación eDRAULIC, llega el perfeccionamiento de las herramientas de rescate LUKAS.



2015

STRONGARM

MULTIHERRAMIENTA. ARMA DE USO MÚLTIPLE. PIONERO.

STRONGARM se abre paso siempre. Ya sea una puerta, portón, cerrojo, cadena o cable, esta multiherramienta se abre paso fácilmente superando lo que encuentra en el camino.

2021



Potencia con e³ CONTROL.

Rescates más inteligentes, potentes y eficientes. Acompañenos para dar el siguiente paso hacia la era inteligente de las herramientas de rescate. El cuadro de mandos inteligente de la serie de productos e³ permite el intercambio directo entre el usuario y la herramienta para aumentar el control durante la operación.



2019



HERRAMIENTA DE EXTRACCIÓN eDRAULIC WATERTIGHT

Herramientas de rescate resistentes al agua que permiten operaciones en caso de fuertes lluvias, inundaciones o incluso debajo del agua.

2018



AHORRA TIEMPO. SALVA VIDAS.

Especialmente potente y rápida con NFPA - ALL 9 y EN - ALL R y una fuerza de corte de 1376 kN.



2022

PRODUCTOS HIDRÁULICOS INNOVADORES desde 1948

Desde finales de los años 40, en Erlangen se fabrican productos hidráulicos innovadores: Al principio solo para uso industrial, en 1955 se añadió el segmento del encarrilamiento y, en 1972, LUKAS se desarrolló como primer proveedor cizallas hidráulicas para operaciones de rescate. Así se sentaron las bases de todo un sector.

La historia de éxito de los productos hidráulicos sigue hasta hoy. Cada día, desde hace casi 80 años, se desarrollan y construyen en la empresa de Erlangen herramientas de precisión e innovaciones para tres líneas de productos.



INNOVACIONES	8
e³	10
CIZALLAS	14
SEPARADORES	16
HERRAMIENTAS COMBINADAS	18
CILINDROS DE RESCATE	20
eWXT	22
CIZALLAS	24
SEPARADORES	25
HERRAMIENTAS COMBINADAS	26
CILINDROS DE RESCATE	27
BATERÍAS DE RESCATE	28
BATERÍAS DE RESCATE	30
STRONGARM	32
STRONGARM	34
HERRAMIENTAS DE RESCATE CONECTADAS A MANGUERAS	36
CIZALLAS	38
SEPARADORES	40
HERRAMIENTAS COMBINADAS	41
CILINDROS DE RESCATE DE UNA ETAPA	42
CILINDROS DE RESCATE TELESCÓPICOS	43
ACCIONAMIENTOS	44
GRUPOS HIDRÁULICOS GASOLINA	46
GRUPOS HIDRÁULICOS ELÉCTRICOS	47
GRUPOS HIDRÁULICOS PORTATILES	48
ACCESORIOS PARA ACCIONAMIENTOS	49
EQUIPAMIENTO	50
ABREPUERTAS Y EQUIPOS DE CORTE	52
EQUIPOS DE ELEVACIÓN	53
MANIPULACIÓN DE VIDRIO	54
EQUIPOS DE PROTECCIÓN	56
MATERIAL DE BASE	57
JUEGOS DE SOPORTE	58
PUNTALES	59
ACCESORIOS	60

Herramientas de rescate EFICIENTES, POTENTES e INTELIGENTES



BATERÍA DE RESCATE DE ALTO RENDIMIENTO

- + 5 Ah, 9 Ah o 9 Ah batería para agua salada (azul)
- + Nivel de rendimiento constante, incluso en función turbo o a bajas temperaturas
- + Manipulación mejorada del mecanismo de inserción y bloqueo
- + Mayor tiempo de funcionamiento del mercado



PUNTAS «SHARK TOOTH»

- + Agarre más agresivo gracias a la innovadora disposición de los dientes de acero en 3 filas
- + Separación, apriete y tracción sin deslizamiento
- + Colocación intuitiva gracias a mecanismo de presión y encaje



CUADRO DE MANDOS CON INDICACIONES DE DIAGNÓSTICO DE RENDIMIENTO

- + agua salada
- + temperatura
- + turbo
- + rendimiento
- + aviso de desviación angular
- + capacidad
- + agarre de estrella



AGARRE DE ESTRELLA

- + Activación/Desactivación de la función turbo
- + Control preciso
- + Manejo intuitivo para diestros y zurdos
- + Separación clara entre la empuñadura y el agarre de control



GEOMETRÍA DE LA CUCHILLA

- + Capacidad de avance idónea gracias a una geometría de cuchilla optimizada
- + Fuerza de corte máxima gracias al centrado automático del material a cortar
- + Afilable
- + Apta para todas las próximas generaciones de vehículos



RESISTENTE AL AGUA Y A LOS IMPACTOS

- + Series de productos eWXT y e³
- + e³ apto para agua salada con la batería adecuada
- + Apto para trabajos en, sobre y bajo agua
- + Clase de protección IP 58 para una profundidad de inmersión de 3 m durante aprox. 1 hora
- + Especialmente resistente, robusto y a prueba de impactos

POTENCIA BAJO CONTROL e³

Rescates más inteligentes, potentes y eficientes.

Acompáñenos para dar el siguiente paso hacia la era inteligente de las herramientas de rescate. El cuadro de mandos inteligente de la serie de productos e3 permite un interacción directa entre el usuario y la herramienta mediante indicaciones de diagnóstico de rendimiento en el cuadro de mandos, **para aumentar el control durante la operación.**



CONTROLAR, REGULAR Y CORREGIR



Agua salada

Con la batería e³ LUKAS azul, ni siquiera un rescate en agua salada a una profundidad de 3 m durante hasta 60 minutos representa un problema. La colocación de la batería resistente al agua salada se confirma con el encendido del símbolo de agua salada en el cuadro de mandos.



Temperatura

El testigo de temperatura avisa en caso de carga extrema para evitar que la herramienta se sobrecaliente.



Aviso de desviación angular

Si la herramienta de rescate detecta un cambio de ángulo grande respecto a la dirección de corte, por ejemplo, debido a una mala manipulación de la herramienta de rescate, entonces el color del interruptor de encendido y apagado iluminado en azul cambia a rojo, solicitando al usuario una corrección y manipulación correcta de la herramienta de rescate. El usuario puede volver a colocar la herramienta de rescate, evitar una posición de riesgo y, por tanto, no solo trabajar de forma más eficiente, sino también proteger a la persona a rescatar y a sí mismo.



AGARRE DE ESTRELLA

Al girar el agarre de estrella se enciende el indicador de dirección respectivo mientras el agarre se gira en esa dirección. Indica al usuario en todo momento si la herramienta se está abriendo o cerrando.



Potencia

La escala de indicación de potencia muestra en qué rango de presión se encuentra la herramienta durante el trabajo e informa sobre los recursos de fuerza aún disponible.



Turbo

Para trabajar aún más rápidamente, la serie e³ dispone de una función turbo que se puede controlar fácilmente mediante el agarre de estrella. El turbo se activa girando al máximo el agarre de estrella. El símbolo correspondiente del cuadro de mandos se ilumina mientras que la herramienta se esté utilizando en función turbo. En cuanto la herramienta toca un material duro, el turbo inteligente se desconecta automáticamente para garantizar un trabajo seguro.



Capacidad

La herramienta de rescate se comunica con la batería de rescate LUKAS e informa al usuario sobre la capacidad restante actual de la batería. El indicador de nivel de carga sirve para supervisar fácilmente la capacidad restante de la batería y también como aviso para realizar un cambio a tiempo.

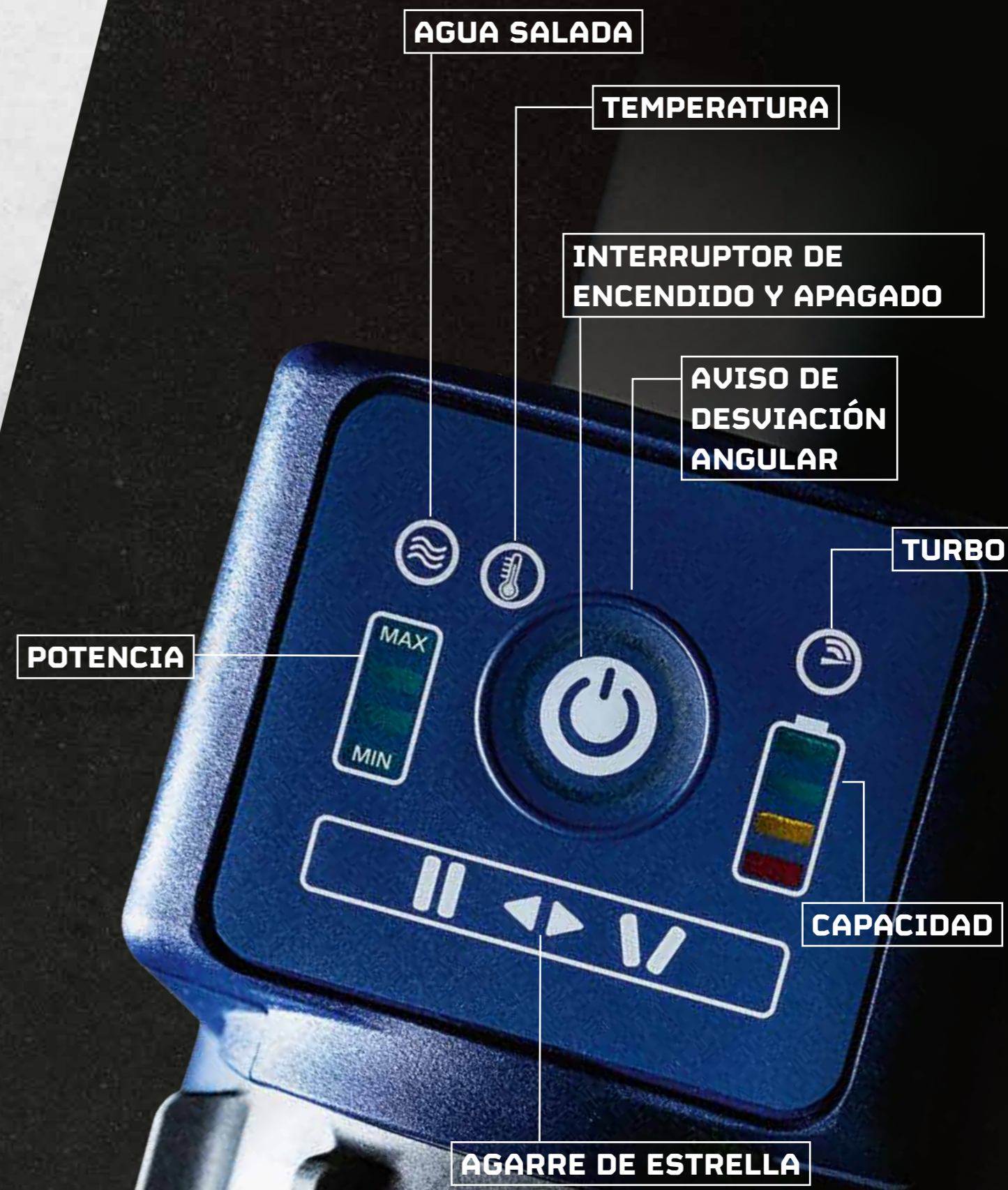

CIZALLAS e³

S 378 e³ / S 789 e³ / S 799 e³



	S 378 e ³	S 789 e ³	S 799 e ³
Número de artículo	93-20-24	93-20-44	93-20-43
Fuerza de corte hasta ¹⁾	760 kN	1.100 kN	1.376 kN
Acero redondo hasta Ø ²⁾	33 mm	42 mm	45 mm
Apertura de cuchilla	202 mm	205 mm	204 mm
Dimensiones ³⁾	846 x 235 x 253 mm	912 x 266 x 253 mm	930 x 265 x 253 mm
Peso ⁴⁾	18,4 kg	22,4 kg	24,9 kg
Clases de corte NFPA	A7/B8/C7/D8/E8/F4	A8/B9/C8/D9/E9/F5	A9/B9/C9/D9/E9/F5
Clase de corte EN	I	K	K
Potencia de corte EN	1I - 2J - 3K - 4J - 5J	1K - 2K - 3K - 4K - 5K	1K - 2K - 3K - 4K - 5K
Clase de protección	IP 58	IP 58	IP 58

¹⁾ teóricamente ²⁾ según EN 13204, NFPA 1936 ³⁾ L x An x Al ⁴⁾ Peso sin fuente de alimentación o batería



- 1 BATERÍA DE ALTO RENDIMIENTO**
especialmente desarrollada
- 2 AGARRE DE ESTRELLA**
para un manejo preciso en posiciones difíciles, sin girar la articulación de la mano
- 3 CUADRO DE MANDOS**
con indicaciones de diagnóstico de rendimiento
- 4 LEDs** orientados al cabezal de la herramienta para una iluminación óptima
- 5 EMPUÑADURA ENVOLVENTE** flexible para un posicionamiento versátil de la cizalla
- 6 GEOMETRÍA DE CUCHILLA** exclusiva con perfecta capacidad de avance

SEPARADORES e³

SP 333 e³ / SP 555 e³ / SP 777 e³



SP 333 e³



SP 555 e³



SP 777 e³

	SP 333 e ³	SP 555 e ³	SP 777 e ³
Número de artículo	93-10-13	93-10-23	93-10-31
Fuerza de separación hasta	836 kN	658 kN	600 kN
Fuerza de separación 25 mm puntas hacia adentro (EN)	42 kN	52 kN	63 kN
Distancia de separación	600 mm	730 mm	813 mm
Fuerza de apriete hasta	144 kN	115 kN	122 kN
Fuerza de tracción	56 kN	58 kN	60 kN
Carrera de tracción	440 mm	569 mm	655 mm
Dimensiones ¹⁾	823 x 256 x 253 mm	923 x 265 x 253 mm	997 x 309 x 253 mm
Peso ²⁾	17,1 kg	19,9 kg	23,4 kg
Clase de protección	IP 58	IP 58	IP 58

¹⁾ L x An x Al ²⁾ sin fuente de alimentación o batería



1
CUADRO DE MANDOS
con indicaciones de diagnóstico de rendimiento

2
LEDs orientados al cabezal de la herramienta para una iluminación óptima

3
EMPUÑADURA ENVOLVENTE flexible para un posicionamiento versátil del separador

4
PUNTAS SHARK TOOTH con agarre agresivo para todos los materiales

5
PUNTAS EXTRA PLANAS para rendijas muy estrechas

HERRAMIENTAS COMBINADAS e³

SC 258 e³ / SC 358 e³ / SC 758 e³

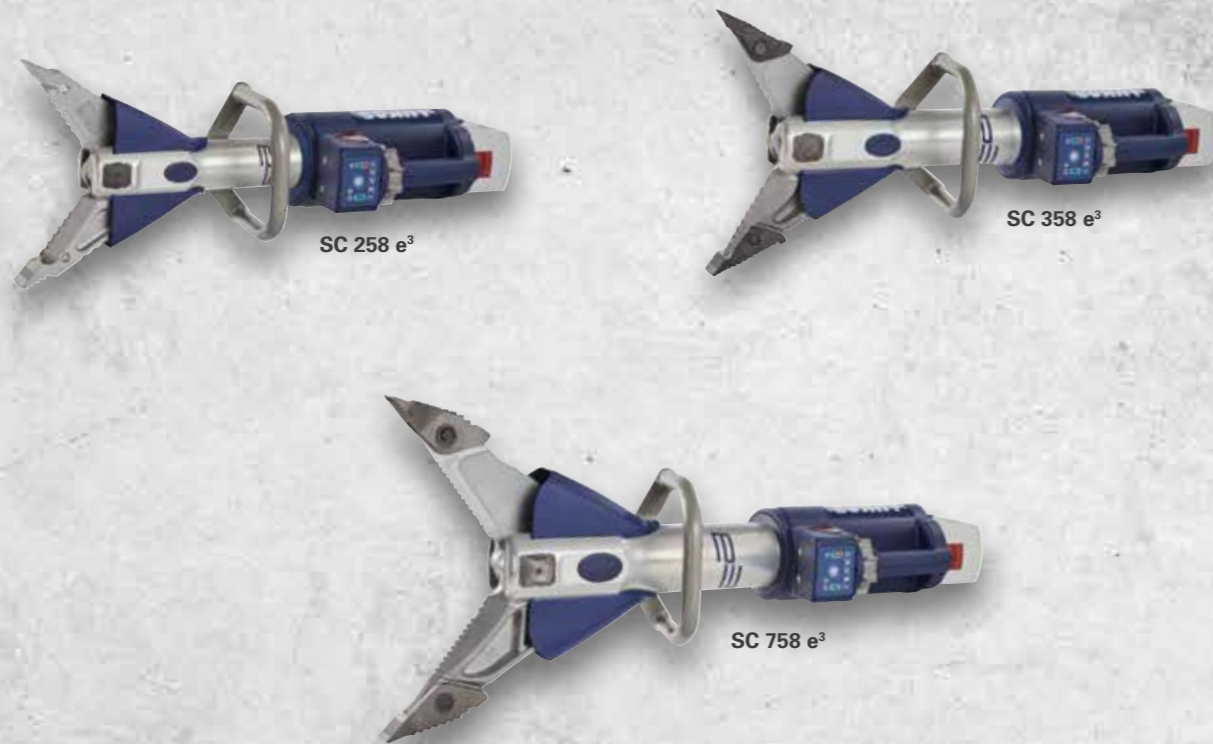

	SC 258 e ³	SC 358 e ³	SC 758 e ³
Número de artículo	93-30-14	93-30-23	93-30-35
Fuerza de corte hasta	280 kN	492 kN	885 kN
Acero redondo hasta Ø ¹⁾	26 mm	35 mm	40 mm
Fuerza de separación hasta	700 kN	1.500 kN	1.500 kN
Fuerza de separación 25 mm puntas hacia adentro	32 kN	38 kN	43 kN
Distancia de separación	321 mm	368 mm	475 mm
Fuerza de tracción hasta	34 kN	61 kN	94 kN
Carrera de tracción	330 mm	382 mm	340 mm
Dimensiones ²⁾	792 x 210 x 253 mm	876 x 235 x 253 mm	987 x 266 x 253 mm
Peso ³⁾	14,4 kg	18,4 kg	24 kg
Clases de corte NFPA	A6/B6/C6/D7/E7/F4	A7/B8/C7/D8/E7/F4	A8/B9/C9/D9/E9/F5
Clase de corte EN	F	I	J
Potencia de corte EN	1G - 2F - 3F - 4F - 5G	1I - 2J - 3I - 4J - 5J	1J - 2K - 3K - 4K - 5K
Clase de protección	IP 58	IP 58	IP 58

¹⁾ según EN 13204, NFPA 1936 ²⁾ L x An x Al ³⁾ sin fuente de alimentación o batería



- 1 **BATERÍA DE ALTO RENDIMIENTO**
especialmente desarrollada
- 2 **AGARRE DE ESTRELLA**
para un manejo cómodo en posiciones difíciles, sin girar la articulación de la mano
- 3 **CUADRO DE MANDOS**
con indicaciones de diagnóstico de rendimiento
- 4 **LEDs** orientados al cabezal de la herramienta para una iluminación óptima
- 5 **EMPUÑADURA ENVOLVENTE** flexible para un posicionamiento versátil de la herramienta
- 6 **LONGITUD DE CORTE** completa gracias a puntas Shark Tooth extraíbles
- 7 **PUNTAS SHARK TOOTH** extraíbles con agarre agresivo para todas las operaciones

CILINDROS DE RESCATE e³

R 520 e³ / R 521 e³ / R 522 e³



	R 520 e ³	R 521 e ³	R 522 e ³
Número de artículo	93-40-11	93-40-12	93-40-13
Longitud extendida	1.126 mm	1.359 mm	1.503 mm
Carrera de pistón Pistón 1	325 mm	403 mm	451 mm
Fuerza de elevación Pistón 1	127 kN	127 kN	127 kN
Carrera de pistón Pistón 2	299 mm	377 mm	425 mm
Fuerza de elevación Pistón 2	60 kN	60 kN	60 kN
Carrera total	624 mm	780 mm	876 mm
Dimensiones ¹⁾	502 x 140 x 327 mm	579 x 140 x 327 mm	627 x 140 x 327 mm
Peso ²⁾	17,2 kg	19,0 kg	20,3 kg
Clase de protección	IP 58	IP 58	IP 58

¹⁾ L x An x Al ²⁾ sin fuente de alimentación o batería



- 1 **GARRA** giratoria, afilada con inserto prismático para un agarre extremo
- 2 **CILINDRO TELESCÓPICO** doble para una carrera especialmente larga
- 3 **LEDs** distribuidos en toda la carcasa para proporcionar la iluminación necesaria
- 4 **CUADRO DE MANDOS** con indicaciones de diagnóstico de rendimiento
- 5 **AGARRE DE ESTRELLA** para un manejo preciso en posiciones difíciles, sin girar la articulación de la mano
- 6 **COMPARTIMENTO DE BATERÍA** que protege la batería de las influencias externas
- 7 **BATERÍA DE ALTO RENDIMIENTO** especialmente desarrollada
- 8 **CARCASA** con giro de 360° bajo presión para un acceso mejorado al interior de un vehículo

**ROBUSTAS.
IMPERMEABLES.
eDRAULIC.**

Las herramientas de extracción eDraulic Watertight ofrecen el potente rendimiento habitual, una alta velocidad y la seguridad reconocida de los productos LUKAS. Son herramientas de rescate resistentes al agua que pueden utilizarse sin problemas en caso de fuertes lluvias, inundaciones o incluso debajo del agua, ya que son impermeables.

A la altura de las series e³ y eWXT se encuentran las baterías de rescate 5 Ah o 9 Ah, con el mayor tiempo de funcionamiento disponible en el sector.

eWXT

**SAVE TIME.
SAVE LIVES.**

CIZALLAS eWXT

S 312 eWXT / S 378 eWXT / S 788 eWXT / S 789 eWXT / S 799 eWXT

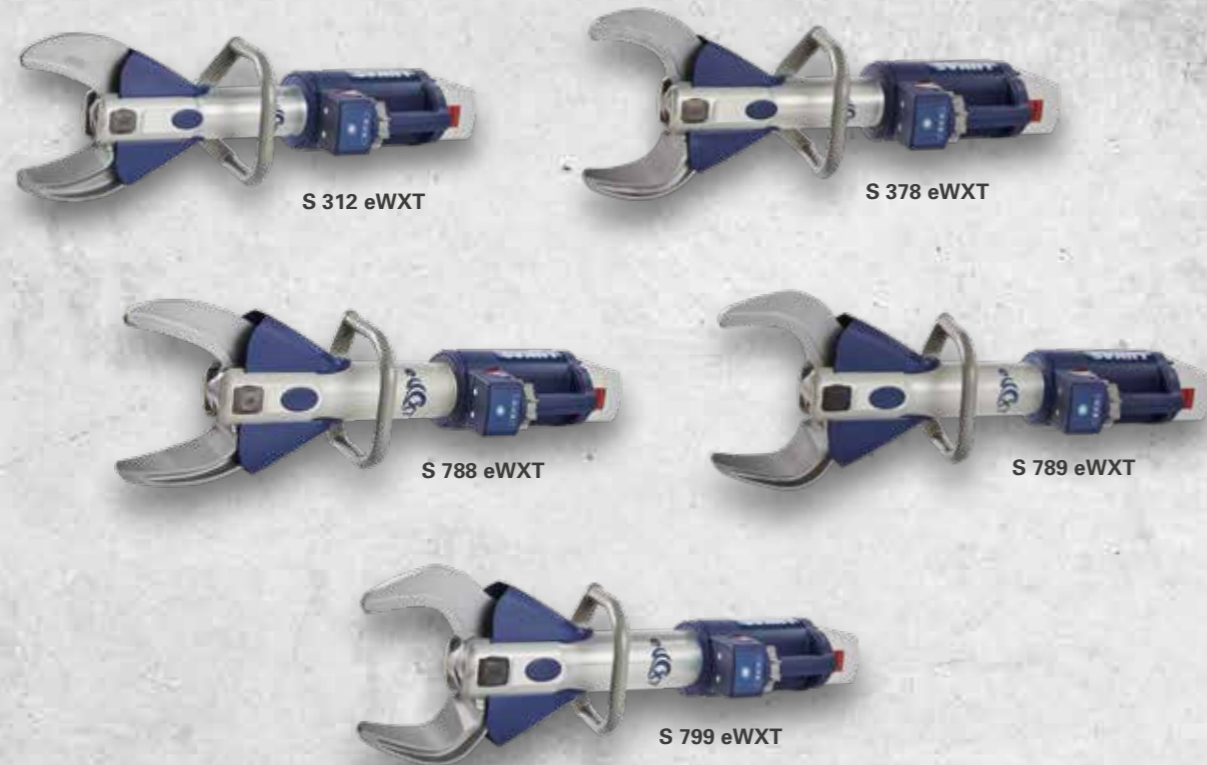

SEPARADORES eWXT

SP 333 eWXT / SP 555 eWXT / SP 777 eWXT



	S 312 eWXT	S 378 eWXT	S 788 eWXT	S 789 eWXT	S 799 eWXT
Número de artículo	90-25-32	90-25-24	90-25-42	90-25-44	90-25-43
Fuerza de corte hasta ¹⁾	680 kN	760 kN	1.101 kN	1.100 kN	1.376 kN
Acero redondo hasta ²⁾	35 mm	33 mm	42 mm	42 mm	45 mm
Apertura de cuchilla	160 mm	202 mm	200 mm	205 mm	204 mm
Dimensiones ³⁾	825 x 235 x 253 mm	846 x 235 x 253 mm	904 x 266 x 253 mm	912 x 266 x 253 mm	930 x 265 x 253 mm
Peso ⁴⁾	18,1 kg	18,4 kg	22,2 kg	22,4 kg	24,9 kg
Clases de corte NFPA	A7/B8/C7/D7/E7	A7/B8/C7/D8/E8/F4	A8/B9/C8/D9/E9/F4	A8/B9/C8/D9/E9/F5	A9/B9/C9/D9/E9/F5
Clase de corte EN	I	I	K	K	K
Potencia de corte EN	1I – 2J – 3I – 4J – 5J	1I – 2J – 3K – 4J – 5J	1K – 2K – 3K – 4K – 5K	1K – 2K – 3K – 4K – 5K	1K – 2K – 3K – 4K – 5K
Clase de protección	IP 58	IP 58	IP 58	IP 58	IP 58

¹⁾ teóricamente ²⁾ según EN 13204, NFPA 1936 ³⁾ L x An x Al ⁴⁾ Peso sin fuente de alimentación o batería

	SP 333 eWXT	SP 555 eWXT	SP 777 eWXT
Número de artículo	90-15-13	90-15-23	90-15-31
Fuerza de separación	42 – 836 kN	52 – 658 kN	63 – 600 kN
Distancia de separación	600 mm	730 mm	813 mm
Fuerza de apriete hasta	144 kN	115 kN	122 kN
Fuerza de tracción	56 kN	58 kN	60 kN
Carrera de tracción	440 mm	569 mm	655 mm
Dimensiones ¹⁾	823 x 256 x 253 mm	923 x 265 x 253 mm	997 x 309 x 253 mm
Peso ²⁾	17,1 kg	19,9 kg	23,4 kg
Clase de protección	IP 58	IP 58	IP 58

¹⁾ L x An x Al ²⁾ sin fuente de alimentación o batería

HERRAMIENTAS COMBINADAS eWXT

SC 258 eWXT / SC 358 eWXT / SC 758 eWXT

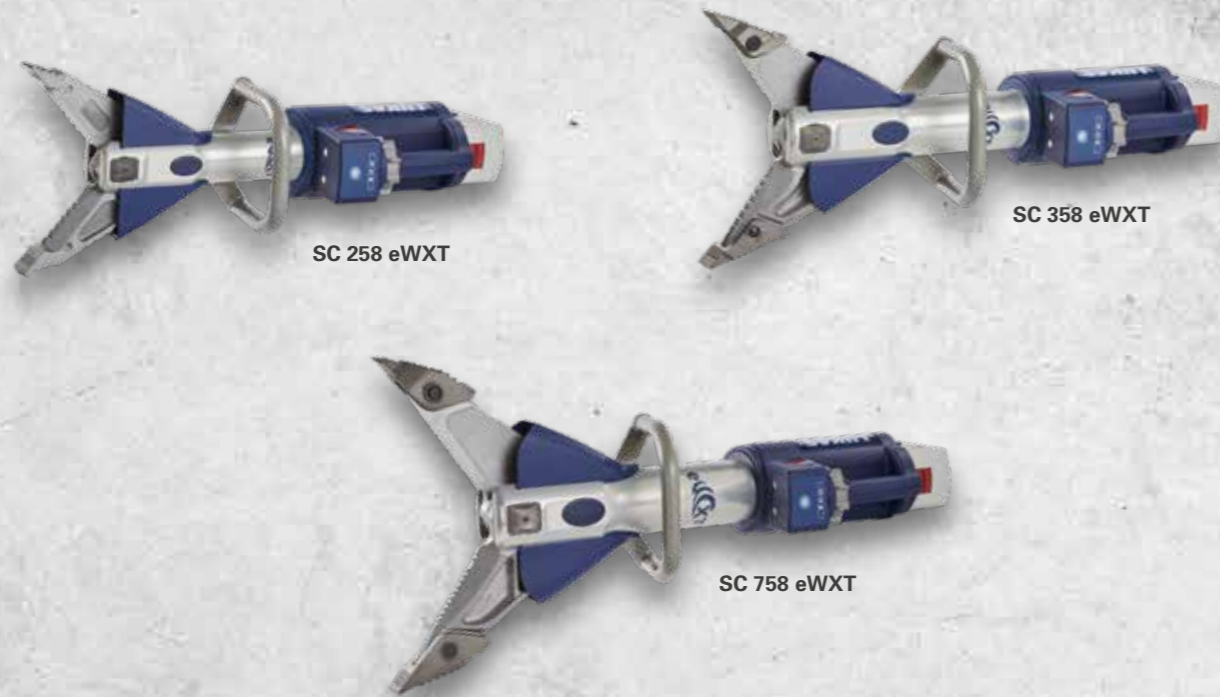

CILINDROS DE RESCATE eWXT

R 520 eWXT / R 521 eWXT / R 522 eWXT



	SC 258 eWXT	SC 358 eWXT	SC 758 eWXT
Número de artículo	90-35-14	90-35-23	90-35-35
Fuerza de corte hasta	280 kN	492 kN	885 kN
Acero redondo hasta Ø ¹⁾	26 mm	35 mm	40 mm
Fuerza de separación hasta	700 kN	1.500 kN	1.500 kN
Fuerza de separación 25 mm puntas hacia adentro	32 kN	38 kN	43 kN
Distancia de separación	321 mm	368 mm	475 mm
Fuerza de tracción hasta	34 kN	61 kN	94 kN
Carrera de tracción	330 mm	382 mm	340 mm
Dimensiones ²⁾	792 x 210 x 253 mm	876 x 235 x 253 mm	980 x 266 x 253 mm
Peso ³⁾	14,4 kg	18,4 kg	24 kg
Clases de corte NFPA	A6/B6/C6/D7/E7/F4	A7/B8/C7/D8/E7/F4	A8/B9/C9/D9/E9/F5
Clase de corte EN	F	I	J
Potencia de corte EN	1G - 2F - 3F - 4F - 5G	1I - 2J - 3I - 4J - 5J	1J - 2K - 3K - 4K - 5K
Clase de protección	IP 58	IP 58	IP 58

¹⁾ según EN 13204, NFPA 1936 ²⁾ L x An x Al ³⁾ sin fuente de alimentación o batería

	R 520 eWXT	R 521 eWXT	R 522 eWXT
Número de artículo	90-45-11	90-45-12	90-45-13
Longitud extendida	1.126 mm	1.359 mm	1.503 mm
Carrera de pistón Pistón 1	325 mm	403 mm	451 mm
Fuerza de elevación Pistón 1	127 kN	127 kN	127 kN
Carrera de pistón Pistón 2	299 mm	377 mm	425 mm
Fuerza de elevación Pistón 2	60 kN	60 kN	60 kN
Carrera total	624 mm	780 mm	876 mm
Dimensiones ¹⁾	502 x 140 x 327 mm	579 x 140 x 327 mm	627 x 140 x 327 mm
Peso ²⁾	17,2 kg	19,0 kg	20,3 kg
Clase de protección	IP 58	IP 58	IP 58

¹⁾ L x An x Al ²⁾ sin fuente de alimentación o batería

BATERÍAS DE RESCATE

Las baterías MÁS POTENTES del MERCADO MUNDIAL.

Las baterías de rescate LUKAS fueron especialmente desarrolladas para operaciones de rescate y diseñadas para realizar descargas máximas siempre que tengan que suministrar la potencia necesaria.

La tecnología de nuestras baterías trabaja de forma fiable y a alto nivel: Un mayor número de células integradas en la batería proporciona un mayor rendimiento, lo que evita una desconexión temprana, pero que también es necesario para situaciones extremas.

Las herramientas de rescate LUKAS son alimentadas por nuestras baterías con un flujo de energía constante que no solo asegura un rendimiento constante de la herramienta, sino que además prolonga la vida útil de la batería.

Un socio fiable cuando cada segundo cuenta.



IMEX
FIRE & SAFETY
HURST Jaws of Life, Inc.
711 North Post Rd - Shelby NC 28150 - USA
Lukas Hydraulik GmbH
Weinstraße 39 91058 Erlangen Germany
Akron Brass
343 Venture Blvd, Wooster, OH 44691, USA

25.2V DC / 9.0Ah 226.8Wh
IP68

Follow manufacturer's instructions.
Caution: risk of fire and burns.
Rechargeable
Li-Ion TMR 1946-3
IEC62133
UN38.3

CE
AP
AKKUPOWER

BATERÍAS DE RESCATE

5 Ah / 9 Ah / 9 Ah AGUA SALADA



5 Ah



9 Ah



9 Ah agua salada

9 Ah: Las baterías más potentes del **MERCADO MUNDIAL**.

	5 Ah	9 Ah	9 Ah AGUA SALADA
Número de artículo	90-53-14	90-53-15	90-53-18
Dimensiones ¹⁾	176 x 97 x 70 mm	176 x 97 x 89 mm	176 x 97 x 89 mm
Tensión nominal	25,2VDC	25,2VDC	25,2VDC
Capacidad	5,0Ah	9,0 Ah	9,0Ah
Energía	126Wh	227Wh	227Wh
Tiempo de carga	1,5h	2,5h	2,5h
Peso	1,2kg	1,6kg	1,6kg

¹⁾ L x An x Al



1 Bateria extraíble mediante **MECANISMO DE DESBLOQUEO**

2 9 Ah agua salada: Repele el agua salada gracias a **JUNTAS** especiales y a un **GEL ESPECIAL** en los contactos

3 Permite leer ciclos de carga y códigos de error al accionar el **INTERRUPTOR DE ENCENDIDO Y APAGADO**

SUPERAR RÁPIDAMENTE cualquier obstáculo

Cada operación requiere la mayor concentración y un equipamiento perfecto. Para que pueda superar cada obstáculo que se presente en el camino y realizar un rescate rápido, LUKAS ha desarrollado una herramienta universal que le ayudará de forma fiable y eficiente en cada operación. StrongArm puede abrir puertas y portones, cortar cadenas, cerrojos y pestillos, así como levantar o alejar obstáculos.

Ya sea separando, elevado o cortando:

StrongArm se puede usar de forma versátil en cada escenario.



STRONGARM™

**MULTIHERRAMIENTA.
ARMA DE USO MÚLTIPLE.
PIONERO.**

STRONGARM™
E 100 / LE 100



Abrir Cortar Separar



E 100



LE 100



1 BATERÍA DE ALTO RENDIMIENTO
especialmente desarrollada

2 AGARRE DE ESTRELLA
para un manejo preciso en posiciones difíciles, sin girar la articulación de la mano

3 RIEL DE SUJECIÓN universal para iluminación, etc.

4 EMPUÑADURA ENVOLVENTE flexible para un posicionamiento versátil del StrongArm

5 Especialmente para el uso en el rango de alta temperatura gracias a la **CARCASA** resistente al calor

6 CAMBIO DE PUNTAS sencillo gracias a botones de bloqueo de gran tamaño

	E 100	LE 100
Número de artículo	95-10-15	95-10-17
Fuerza de corte hasta	155 kN	155 kN
Acero redondo hasta ¹⁾	22,2 mm	22,2 mm
Apertura de cuchilla con puntas combinadas	215 mm	215 mm
Fuerza de separación	28 – 700 kN	28 – 700 kN
Distancia de separación con puntas abrepuestas	184 mm	184 mm
Distancia de separación con puntas combinadas	215 mm	215 mm
Dimensiones con puntas combinadas ²⁾	796 x 195 x 210 mm	796 x 195 x 210 mm
Peso ³⁾	9,8 kg	9,8 kg
Clases de corte NFPA	A5/B3/C5/D6/E6	A5/B3/C5/D6/E6
Clase de corte EN	1E – 2D – 3D – 4D – 5D	1E – 2D – 3D – 4D – 5D

¹⁾ según EN 13204, NFPA 1936 ²⁾ L x An x Al ³⁾ sin batería y puntas

**HERRAMIENTAS DE RESCATE
CONECTADAS A MANGUERAS**

**EL EQUIPO AUXILIAR
INCANSABLE en todo
escenario de rescate**

La clásica variante de rescate de los cuerpos de bomberos en acción: estos operarios llevan muchos años trabajando con herramientas de rescate conectadas a mangueras. Los dispositivos de corte, separadores, equipos combinados y cilindros de rescate cuentan con gran potencia gracias a la conexión a diferentes accionamientos mediante mangueras.

Los grupos hidráulicos LUKAS están equipados con una función turbo. En un movimiento se conectan dos corrientes de aceite y se duplica la velocidad de trabajo. Porque en una operación cada segundo cuenta.



CIZALLAS

S 120 / S 312 / S 777



S 120



S 312



S 377

CIZALLAS

S 378 / S 788 / S 789 / S 799



S 378



S 788



S 789



S 799

	S 120	S 312	S 377
Número de artículo	81-20-10	81-20-22	81-20-23
Fuerza de corte hasta ¹⁾	183 kN	680 kN	650 kN
Acero redondo hasta w ²⁾	22 mm	35 mm	33 mm
Apertura de cuchilla	53 mm	160 mm	206 mm
Consumo de aceite	17 cm ³	110 cm ³	110 cm ³
Dimensiones ³⁾	346 x 130 x 87 mm	724 x 228 x 172 mm	736 x 228 x 172 mm
Peso	4,3 kg	14,5 kg	15,3 kg
Clases de corte NFPA	A4/B3/C2/D3/E3	A7/B8/C7/D7/E7	A7/B8/C7/D7/E8
Clasificación EN	AC 53 B-4,3	BC 160 I-14,5	BC 180 I-15,3
Clase de corte EN	-	I	I
Potencia de corte EN	1D - 2C - 3B	1I - 2J - 3I - 4J - 5J	1I - 2J - 3I - 4J - 5J

¹⁾ teóricamente ²⁾ según EN 13204, NFPA 1936 ³⁾ L x An x Al

	S 378	S 788	S 789	S 799
Número de artículo	81-20-24	81-20-42	81-20-44	81-20-43
Fuerza de corte hasta ¹⁾	760 kN	1.101 kN	1.100 kN	1.310 kN
Acero redondo hasta Ø ²⁾	35 mm	42 mm	42 mm	45 mm
Apertura de cuchilla	202 mm	200 mm	205 mm	204 mm
Consumo de aceite	140 cm ³	295 cm ³	295 cm ³	394 cm ³
Dimensiones ³⁾	805 x 228 x 172 mm	801 x 279 x 187 mm	805 x 279 x 187 mm	828 x 291 x 194 mm
Peso	14,8 kg	18,7 kg	18,8 kg	21,3 kg
Clases de corte NFPA	A7/B8/C7/D8/E8/F4	A8/B9/C8/D9/E9	A8/B9/C8/D9/E9/F5	A9/B9/C9/D9/E9/F5
Clasificación EN	BC 180 I-14,9	CC 200 K-18,7	CC 205 K-18,8	CC 200 K-21,3
Potencia de corte EN	1I - 2J - 3K - 4J - 5J	1K - 2K - 3K - 4K - 5K	1K - 2K - 3K - 4K - 5K	1K - 2K - 3K - 4K - 5K

¹⁾ teóricamente ²⁾ según EN 13204, NFPA 1936 ³⁾ L x An x Al

SEPARADORES

SP 333 / SP 555 / SP 777



HERRAMIENTAS COMBINADAS

SC 250 M / SC 358 / SC 758



	SP 333	SP 555	SP 777
Número de artículo	81-10-13	81-10-23	81-10-35
Fuerza de separación	42 – 836 kN	52 – 658 kN	63 – 600 kN
Apertura de puntas	600 mm	730 mm	813 mm
Fuerza de apriete hasta	144 kN	115 kN	122 kN
Fuerza de tracción	56 kN	58 kN	60 kN
Carrera de tracción	440 mm	569 mm	655 mm
Consumo de aceite	150 cm ³	240 cm ³	385 cm ³
Dimensiones ¹⁾	723 x 285 x 202 mm	823 x 285 x 202 mm	898 x 309 x 202 mm
Peso	13,4 kg	16,2 kg	19,7 kg
Clasificación EN	AS 42 600-13,4	AS 52 730-16,2	BS 63 813-19,7

¹⁾ L x An x Al

	SC 250 M	SC 358	SC 758
Número de artículo	81-30-10	81-30-22	81-30-35
Fuerza de corte hasta ¹⁾	261 kN	492 kN	885 kN
Acero redondo hasta Ø ²⁾	26 mm	35 mm	40 mm
Fuerza de separación	405 kN	38 – 1.500 kN ⁴⁾	43 – 1.150 kN
Distancia de separación	308 mm	368 mm	430 mm
Fuerza de tracción hasta	32 kN	61 kN ⁵⁾	94 kN
Carrera de tracción	334 mm	382 mm ⁵⁾	340 mm
Consumo de aceite	–	110 cm ³	235 cm ³
Dimensiones ³⁾	850 x 190 x 158 mm	774 x 228 x 172 mm	876 x 301 x 206 mm
Peso	11,9 kg	14,8 kg	20,7 kg
Clases de corte NFPA	A6/B6/C6/D7/E7	A7/B8/C7/D8/E7/F4	A8/B9/C8/D9/E9/F5
Clasificación EN	–	CK 38/368 I-14,8	CK 43/475-J-20,7
Potencia de corte EN	–	1I – 2J – 3I – 4J – 5J ²⁾	1J – 2K – 3K – 4K – 5K

¹⁾ teóricamente ²⁾ según EN 13204, NFPA 1936 ³⁾ L x An x Al ⁴⁾ a 25 mm de distancia de las puntas ⁵⁾ con juego de cadenas KSV 11 y juego de adaptador

CILINDROS DE RESCATE DE UNA ETAPA

R 410 / R 412 / R 414



CILINDROS DE RESCATE TELESCÓPICOS

R 420 / R 422 / R 424 / R 430



	R 410	R 412	R 414
Número de artículo	81-40-20	81-40-22	81-40-24
Carrera total	–	–	–
Carrera de pistón Pistón 1	300 mm	500 mm	700 mm
Fuerza de elevación Pistón 1	137 kN	137 kN	124 kN
Carrera de pistón Pistón 2	–	–	–
Fuerza de elevación Pistón 2	–	–	–
Carrera de pistón Pistón 3	–	–	–
Fuerza de elevación Pistón 3	–	–	–
Longitud retraído	450 mm	680 mm	900 mm
Longitud extendido	750 mm	1.180 mm	1.600 mm
Consumo de aceite	477 cm ³	795 cm ³	1.110 cm ³
Dimensiones ¹⁾	450 x 95 x 174 mm	680 x 95 x 174 mm	900 x 95 x 174 mm
Peso	13,0 kg	17,7 kg	24,2 kg

¹⁾ L x An x Al

	R 420	R 422	R 424	R 430
Número de artículo	81-40-30	81-40-32	81-40-34	81-40-40
Carrera total	575 mm	705 mm	875 mm	820 mm
Carrera de pistón Pistón 1	295 mm	365 mm	445 mm	295 mm
Fuerza de elevación Pistón 1	269 kN	269 kN	269 kN	269 kN
Carrera de pistón Pistón 2	280 mm	340 mm	430 mm	280 mm
Fuerza de elevación Pistón 2	134 kN	134 kN	134 kN	134 kN
Carrera de pistón Pistón 3	–	–	–	245 mm
Fuerza de elevación Pistón 3	–	–	–	39 kN
Longitud retraído	480 mm	550 mm	625 mm	475 mm
Longitud extendido	1.055 mm	1.255 mm	1.500 mm	1.295 mm
Consumo de aceite	1.410 cm ³	1.740 cm ³	2.140 cm ³	1.700 cm ³
Dimensiones ¹⁾	480 x 112 x 221 mm	550 x 112 x 221 mm	625 x 112 x 221 mm	475 x 112 x 221 mm
Peso	16,8 kg	18,8 kg	21,0 kg	17,7 kg

¹⁾ L x An x Al

ACCIONAMIENTOS

Potencia máxima
con **FUNCIÓN TURBO**

Los grupos hidráulicos LUKAS son de uso práctico, sencillo y flexible. Están equipados con motores de gasolina o eléctricos y disponen del suficiente caudal para conectar hasta dos herramientas simultáneamente. Nuestros grupos hidráulicos permiten trabajar perfectamente en escenarios de rescate donde sea necesario trabajar en varios coches simultáneamente.

Podrá realizar rescates al doble de velocidad y acelerar las operaciones con la función turbo. En este modo especial, la herramienta ofrece potencia adicional rápidamente allí donde se requiera.

Los accionamientos LUKAS brindan potencia de forma compacta e inteligente, ofreciéndole libertad de acción.



GRUPOS HIDRÁULICOS

P 635 SG / P 635 SG DHR 20 / P 635 SG DHR-COAX
MOTOR DE GASOLINA



GRUPOS HIDRÁULICOS

P 635 SE / P 635 SE DHR 20 / P 635 SE DHR-COAX
MOTOR ELÉCTRICO



	P 635 SG	P 635 SG DHR 20	P 635 SG DHR-COAX
Número de artículo	81-53-40	81-54-43	81-54-40
Accionamiento	Motor de gasolina de 4 tiempos	Motor de gasolina de 4 tiempos	Motor de gasolina de 4 tiempos
Conexión	2 herramientas	2 herramientas	2 herramientas
Funcionamiento	2 herramientas	2 herramientas	2 herramientas
Función turbo	incluida	incluida	incluida
Potencia máx.	2,4kW	2,4kW	2,4kW
Presión de funcionamiento máx.	700bar	700bar	700bar
Caudal con presión baja/alta	2 x 3,0-2 x 0,79l/min	2 x 3,0-2 x 0,79l/min	2 x 3,0-2 x 0,79l/min
Caudal turbo con presión baja/alta	1 x 5,8-1 x 1,53l/min	1 x 5,8-1 x 1,53l/min	1 x 5,8-1 x 1,53l/min
Cantidad de aceite útil	5l	5l	5l
Dimensiones ¹⁾	440 x 440 x 445mm	798 x 440 x 600mm	820 x 440 x 600mm
Peso ²⁾	32,7 kg	72,7 kg	74,5 kg
Longitud de manguera	-	2 x 20 m manguera doble	2 x 20 m manguera única
Certificación	EN 13204, NFPA 1936	EN 13204, NFPA 1936	EN 13204, NFPA 1936

¹⁾ L x An x Al ²⁾ incl. gasolina para 1 h y 4,3 l de aceite hidráulico

	P 635 SE	P 635 SE DHR 20	P 635 SE DHR-COAX
Número de artículo	81-53-41	81-54-44	81-54-41
Accionamiento	Motor eléctrico 230 V	Motor eléctrico 230 V	Motor eléctrico 230 V
Conexión	2 herramientas	2 herramientas	2 herramientas
Funcionamiento	2 herramientas	2 herramientas	2 herramientas
Función turbo	incluida	incluida	incluida
Potencia máx.	2,2kW	2,2kW	2,2kW
Presión de funcionamiento máx.	700bar	700bar	700bar
Caudal con presión baja/alta	2 x 2,4-2 x 0,55l/min	2 x 2,4-2 x 0,55l/min	2 x 2,4-2 x 0,55l/min
Caudal turbo con presión baja/alta	1 x 4,7-1 x 1,24l/min	1 x 4,7-1 x 1,24l/min	1 x 4,7-1 x 1,24l/min
Cantidad de aceite útil	5l	5l	5l
Dimensiones ¹⁾	440 x 440 x 445mm	798 x 440 x 600mm	820 x 440 x 600mm
Peso ²⁾	36,7 kg	76,7 kg	78,5 kg
Longitud de manguera	-	2 x 20 m manguera doble	2 x 20 m manguera única
Certificación	EN 13204, NFPA 1936	EN 13204, NFPA 1936	EN 13204, NFPA 1936

¹⁾ L x An x Al ²⁾ incl. 4,3 l de aceite hidráulico

GRUPOS HIDRÁULICOS PORTÁTILES

P 605 OE / P 630 OG / P 630 SG



ACCESORIOS PARA ACCIONAMIENTOS

BOMBA MANUAL / SHR 20 / PAR DE MANGUERAS DE PROLONGACIÓN / MANGUERA ÚNICA



	P 605 OE	P 630 OG	P 630 SG
Número de artículo	81-53-60	81-53-27	81-53-20
Accionamiento	Batería de alto rendimiento	Motor de gasolina de 4 tiempos	Motor de gasolina de 4 tiempos
Conexión	1 herramienta	1 herramienta	2 herramientas
Funcionamiento	1 herramienta	1 herramienta	2 herramientas
Función turbo	-	-	incluida
Potencia máx.	1,6kW	1,6kW	2,2kW
Presión de funcionamiento máx.	700bar	700bar	700bar
Caudal con presión baja/alta	2,7-0,6l/min	1x3,2 - 1x0,7l/min	2x3,0-2x0,79l/min
Caudal turbo con presión baja/alta	-	-	1x5,8-1x1,53l/min
Cantidad de aceite útil	5,0l	3,0l	3,0l
Cantidad de llenado máx.	5,0l	3,0l	3,0l
Dimensiones ¹⁾	457x200x319mm	420x304x408mm	495x360x445mm
Peso	12,5kg	15,9kg	24,1kg
Certificación	-	EN 13204; NFPA 1936	EN 13204; NFPA 1936

¹⁾ L x An x Al

	BOMBA MANUAL	SHR 20	PAR DE MANGUERAS DE PROLONGACIÓN	MANGUERA ÚNICA
Número de artículo	81-50-35	81-60-20	81-63-05	19-66-01000/-04000/-07000
Longitud	-	20m	5m/10m	5m/10m/15m
Dimensiones ¹⁾	655x200x160mm	-	-	-
Caudal con presión baja/alta	17-1,55cm ³	-	-	-
Cantidad de llenado	2,4l	-	-	-
Peso	9,8kg	18kg	3,5kg/6,0kg	3,65kg/6,1kg/8,6kg
Volumen de aceite	1,8l	-	-	-

¹⁾ L x An x Al



EQUIPAMIENTO

**En los
ACCESORIOS LUKAS
se puede confiar**

En una operación, la seguridad para los rescatistas y las demás personas es determinante. Nuestros accesorios LUKAS se basan en esta premisa. Para facilitar su trabajo in situ, además de las herramientas clásicas de corte, abrepuestas y elevación, LUKAS también le ofrece equipos de protección adecuados, equipos auxiliares para la manipulación de vidrio y un fiable sistema de soporte.

Muchas veces son los pequeños detalles los que contribuyen eficazmente al éxito.



ABREPUERTAS Y EQUIPOS DE CORTE

HTS 99 / LCS 99 / JUEGO COMBINADO



Abrepuertas hidráulico HTS 99



Miniherramienta de corte LCS 99



Juego combinado compuesto por HT 99 y LC 99

EQUIPOS DE ELEVACIÓN

H1 / H2



	HTS 99 (en maletín)	LCS 99 (en maletín)	HT 99/LC 99 JUEGO COMBINADO (en maletín)
Número de artículo	81-81-22	81-81-11	81-81-32
Fuerza de corte hasta	90 kN	75 kN	75 kN
Fuerza de separación hasta	-	-	90 kN
Carrera	100 mm	-	100 mm
Apertura de cuchilla	-	40 mm	40 mm
Peso juego	13 kg	10 kg	16 kg
Dimensiones caja	-	-	400 x 310 x 190 mm

	H1	H2
Número de artículo	81-82-10	81-82-20
Bomba manual con manguera de conexión	2 x	1 x
Cilindro	2 x LKZ 15/150	2 x LKZ 15/150
Cilindro	2 x LKZ 15/50	-
Válvula distribuidora de dos vías con manguera de 5 m x 2	1 x	1 x
Placas base	2 x	2 x
Elevador de pie	2 x	2 x
Piezas de cuña	2 x	2 x
Prolongaciones	2 x	2 x
Caja de almacenamiento	2 ud. de 600 x 400 x 220 mm	1 ud. de 600 x 400 x 220 mm
Fuerza de elevación	150 kN	150 kN
Presión de funcionamiento	700 bar	700 bar
Peso total	53,4 kg	35,5 kg

MANIPULACIÓN DE VIDRIO

LX GLASS / LX CUT / LX GUARD / LES 18 FLEX

LX GLASS – Juego de manipulación de vidrio
Dimensiones: 520x390x135mm, 5 kg
Nº art. 81-71-40



LX CUT – Sierra de vidrio
0,7 kg
Nº art. 81-71-25



LX GUARD – Protección contra esquirlas
1 kg
Nº art. 81-74-42



LES 18 FLEX
1,4 kg
Nº art. 81-71-12
Se suministra en maletín.
Contenido:
1 x Sierra Flex LES 18
1 x cargador 230 V
2 x baterías 18 V
4 x hojas de sierra, longitud 152 mm



EQUIPOS DE PROTECCIÓN

LX DRIVER / LX PASSENGER / LX COVER / LX BASE

LX DRIVER – Juego Air Bag Safe para coches
 Dimensiones: 380x290x100mm, 1,7kg
 Ø 35–39mm, Ø 40–45mm
 Nº art. 81-74-30



LX PASSENGER – Copiloto Air Bag Safe
 Nº art. 81-74-31



LX COVER S – 1 x cobertor protector grande, 1 x cobertor protector pequeño, 2 x bolsa de protección, 1 x bolsa de transporte
 Nº art. 81-74-50

LX COVER L – 1 x cobertor protector grande, 2 x cobertores protectores pequeños, 4 x bolsa de protección, 1 x bolsa de transporte
 Nº art. 81-74-51



LX BASE – Lona de preparación
 Dimensiones: 2 x 2,5 m
 Nº art. 81-74-40



MATERIAL DE BASE

JUEGOS Y SISTEMAS DE SOPORTE

JUEGO DE SOPORTE 1 - bloques y cuñas
 12,5kg
 Nº art. 81-72-80



JUEGO DE SOPORTE 2 - bloques y cuñas
 25kg
 Nº art. 81-72-81



Sistema de soporte - bloque
 6,7kg
 Nº art. 81-72-40



Sistema de soporte - escalera con cuña
 8,2kg
 Nº art. 81-72-30



PUNTALES

LX STRUT



LX STRUT

LX STRUT

Número de artículo	81-72-50
Contenido	1 soporte
Longitud retraído	aprox. 1070 mm
Longitud extendida	aprox. 1850 mm
Peso por soporte	5,1 kg
carga máxima del soporte en dirección longitudinal	2170 kg
Longitud correa	4.000mm



SOPORTE DE APOYO

LX CLAW / LX RAM C / LX RAM T / LX RAM KIT



LX CLAW

LX RAM C

LX RAM T

LX RAM KIT

LX CLAW

(Juegos S y L)

LX RAM C

LX RAM T

LX RAM KIT

Número de artículo	81-68-45	81-68-43	81-68-44	81-68-41
Peso	S = 6,8kg L = 8,2kg	12,1 kg	7,7kg	8,82 kg
Dimensiones	S = 347 × 301 × 95mm L = 434 × 376 × 95mm	H = 130mm	470 × 167 × 191 mm	300 × 330 × 130mm
Carga nominal	403,5 kN	135 kN	269 kN	-

ACCESORIOS

Herramientas combinadas



Dispositivo de tracción
Nº art. 81-67-32



SC 358 eWXT/e³
Caja de transporte
Dimensiones: 1430 x 415 x 296 mm
Nº art. 90-68-32



Juego de puntas abrepuertas
para el SC 358
Nº art. 81-67-23

Separadores

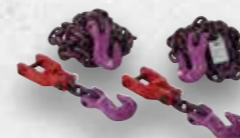

KSV 11
Nº art. 81-67-20

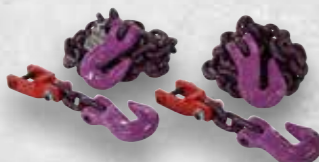

KSV 8 / 258
Nº art. 81-67-11

Strongarm



Correa portadora para el hombro
Nº art. 95-71-20



Maletín de transporte
Nº art. 123C146



Batería de alto rendimiento resistente a altas temperaturas
Nº art. 273100610

Baterías de rescate



Batería de rescate E2
Nº art. 90-53-11



Cargador E2
12 – 24 V, Nº art. 81-53-14
230 V, Nº art. 81-53-12



Cargador batería eWXT/e³
12 – 24 V, Nº art. 90-53-22
100 V – 240 V, Nº art. 90-53-20



Estructura de transporte para espalda
Nº art. 95-71-10



Cargador
Nº art. 95-53-11



Fuente de alimentación E2
230V, 50Hz
Nº art. 90-53-12



Fuente de alimentación eWXT/e³
230V, 50Hz
Nº art. 90-53-30



Bolsa de batería para:
3 baterías, 1 cargador
Nº art. 90-74-11

Equipamiento adicional



LX CABIN –
Sujeción para cabinas de camiones
Dimensiones: 440x135x350mm, 6 kg
Nº art. 81-74-41

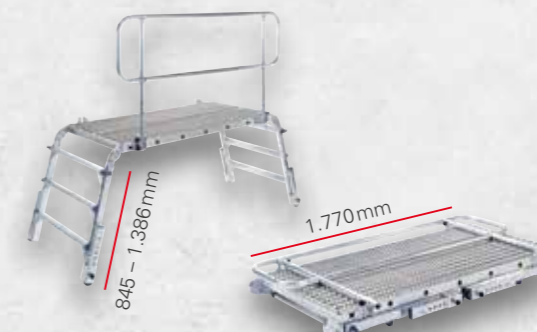

Plataforma de rescate
LRP, dimensiones: 1770 x 850 mm,
49 kg, capacidad de carga 500 kg
Nº art. 81-73-50



LX SCOUT
14.000 lm, 4,9 kg
Nº art. 81-75-10

LA FAMILIA
IDEX FIRE & SAFETY
siempre le acompaña.



LUKAS



HURST
JAWS OF LIFE



GODIVA



AKRON
BRASS COMPANY

IDEX
INDIA

WELDON
A DIVISION OF AKRON BRASS

LUKAS Hydraulik GmbH · Una unidad de IDEX Corporation
Weinstraße 39 · 91058 Erlangen · Alemania · www.lukas.com
Teléfono +49 9131 698-0 · **Correo electrónico** lukas.info@idexcorp.com

© Copyright | 02/2022 1.4 | LUKAS Hydraulik GmbH
Reservado el derecho de modificaciones y errores.